

# FORD TRUCKS 3542M EURO6

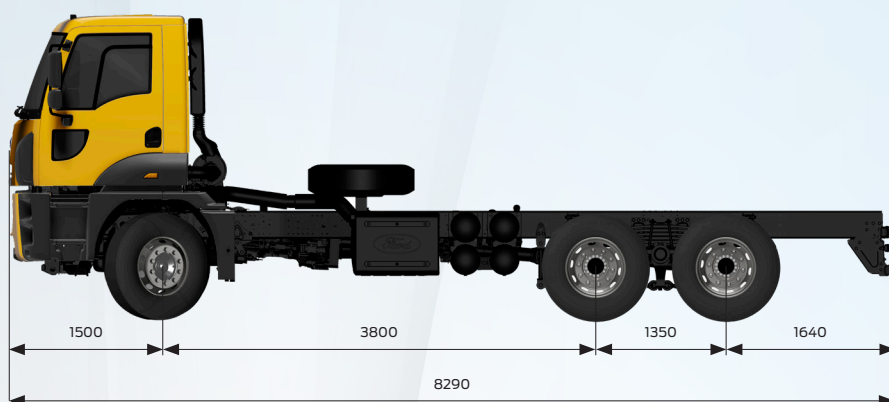

## Características básicas

Tipo de vehículo	Hormigonera
Eje	6x4
Emisión	Euro 6 E
Tipo de cabina	Cabina diurna
Distancia entre ejes (mm)	3800

## Motor

Tipo	Ecotorq 12,7 litros
Cilindrada (cc)	12740
Diámetro x carrera	130 mm x 160 mm
Potencia	420 CV (308,9 kW) / 1800 rpm
Par motor	2150 Nm / 1000-1300 rpm
Relación de compresión	17 +/- 0,5 : 1
Volumen de llenado de aceite	50 l
Volumen de refrigerante	57 l (77 l con Retarder)

## Transmisión

Embrague	Monodisco 430 mm
Transmisión manual / Relaciones (marcha 1 - marcha 16)	ZF 16S 2230 (13,805-0,836)
Transmisión automática / Relaciones (marcha 1 - marcha 16)	Ecotorq 16S 2600 DD AMT (17,03-1)

## Dirección

Circuito único servoasistido

## Chasis

Grosor del chasis	10 mm con refuerzo
Resistencia del chasis	500 MPa
Suspensión (Delante/Deptras)	Ballestas parabólicas 90 mm / Suspensión tandem parabólica 100 mm
Eje	Reducción de cubo
Relación de eje (Manual/Automática)	4,08/ 3,57
Neumáticos	315/80 R 22,5
Llanta de rueda	22,5 x 9 Acero

## Sistema de frenado

Frenos (Ø mm x mm longitud)	430 X 45 - Frenos de disco
Sistema de frenado	Circuito de frenos doble - Unidad de tratamiento de aire con separador de aceite y calefactor integrados
Potencia de freno motor	máx. 340 kW (nivel motor)
Potencia de Retarder	máx. 450 kW / Continuo 160 kW

## Sistema eléctrico

Batería	24V, 2 x 12V 150 Ah
Alternador / Motor de arranque	130 A / 6,5 kW

## Depósitos

Depósito de combustible	315 l Acero
Depósito de Adblue	55 l



Sharing the load

Dimensiones (mm)	
Voladizo delantero	1500
Distancia entre ejes	3800
Longitud total	8290
Distancia entre el segundo y el tercer centro de rueda	1350
Longitud cabina total	1820
Altura vehículo total	3168
Anchura vehículo total (sin retrovisores)	2540
Anchura chasis	770
Voladizo trasero	1640
Longitud chasis útil	5935
Altura chasis-Delante	1126
Altura chasis-Detrás	1148
Altura mínima de los bajos-Delante	369
Altura mínima de los bajos-Detrás	294
Radio de giro	8790

Pesos (kg)	1. Eje	2. Eje	3. Eje	Total
Masa máxima autorizada por eje	8000	13400	13400	34800
Peso en vacío	5150	2426	2211	9787
Carga útil	2850	10974	11189	25013
Masa máxima en carga admisible (MMA - Legal)	8000	9500	9500	26000

#### EQUIPAMIENTO ESTÁNDAR

- Aire acondicionado
- AM/FM/Aux In/USB/Bluetooth
- Suspensión de cabina independiente de 4 puntos para cabina diurna
- Control de crucero
- Freno motor
- Freno de tambor
- Ventanas accionadas eléctricamente
- Retrovisores laterales calefactados y accionados eléctricamente
- Nivelación de los faros accionada eléctricamente
- Columna de dirección con altura e inclinación ajustables
- Asiento del conductor calefactado y con suspensión neumática
- Apoyo lumbar
- Barras estabilizadoras del vehículo delantera y trasera
- Sistema antibloqueo del freno (ABS)
- Sensor de desgaste de las pastillas de freno
- Inmovilizador
- Llave única con control remoto y cierre centralizado
- Luz de seguridad
- Luz de aproximación
- Bloqueo del diferencial
- Tacógrafo digital
- Ganchos de remolque delanteros (dobles)
- Protector del depósito de aceite
- Ventilación en el techo
- Paragolpes corto

#### EQUIPAMIENTO OPCIONAL

- Toma de fuerza accionada por transmisión offset (doble marcha) sin brida y unidad de control
- Toma de fuerza accionada por transmisión directa (doble marcha) con brida y unidad de control
- Inclinación de cabina eléctrica
- Transmisión automática (Modos normal, Off road, Rocking)
- Retarder
- Pack ADR
- Calefactor auxiliar de cabina (tipo húmedo)
- Paquete de frío con calefactor de cabina tipo húmedo y batería de 225 Ah
- Paquete de frío con calefactor seco y húmedo
- Abatimiento eléctrico de cabina
- Compresor de aire conmutable para mejorar el ahorro de combustible
- Techo solar operado manualmente
- Doble asiento del pasajero
- Control de tracción automático (ATC)
- Protección lateral
- Pintura metalizada / Colores especiales
- Luces rotativas de techo
- Suspensión de goma (28T)
- EBS (Sistema de frenado electrónico)
- ESP (Sistema electrónico de estabilidad)
- EHPAS (Sistema de dirección electrohidráulica)
- Paquete construcción (capacidad eje delantero 9T, EHPAS & neumáticos 385/65 R 22,5)

\* 206kg más ligero en comparación con el vehículo de suspensión estándar

Este folleto incluye productos diseñados para los vehículos Ford. Proporciona información sobre las especificaciones técnica actuales y los accesorios estándar u opcionales disponibles a partir de la fecha en que se publicó. Las características de los accesorios estándar y opcionales de los vehículos pueden modificarse en un momento dado. Por este motivo, consulte con nuestros concesionarios autorizados para obtener información actualizada y precisa de las características del vehículo que desea adquirir. Por los motivos anteriormente mencionados, este folleto no garantiza las especificaciones descritas en el mismo. Las imágenes utilizadas en este folleto pueden diferir de los vehículos en venta. Las especificaciones técnicas que se indican en el presente folleto son para vehículos estándar.

La selección de cualquier accesorio opcional puede producir diferencias respecto a estas especificaciones.