

FORD TRUCKS 3542 DC EURO6

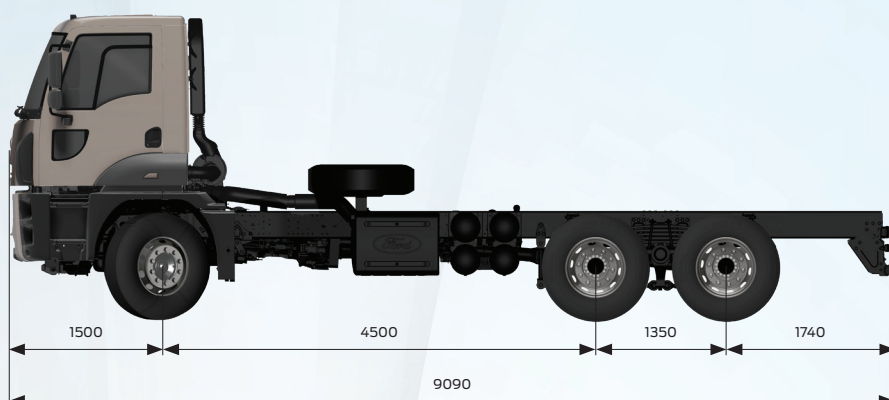

Características básicas

Tipo de vehículo	Camión de carretera
Eje	6x4
Emisión	Euro 6 E
Tipo de cabina	Cabina diurna
Distancia entre ejes (mm)	4500

Motor

Tipo	Ecotorq 12,7 litros
Cilindrada [cc]	12740
Diámetro x carrera	130 mm x 160 mm
Potencia	430 CV (316,3 kW) / 1800 rpm
Par motor	2150 Nm / 1000-1300 rpm
Relación de compresión	17 +/- 0,5 : 1
Volumen de llenado de aceite [l]	50 l
Volumen de refrigerante [l]	57 l (77 l con Retarder)

Transmisión

Embrague	Monodisco 430 mm
Transmisión manual / Relaciones (marcha 1 - marcha 16)	ZF 16S 2230 (13,805-0,836)
Transmisión automática / Relaciones (marcha 1 - marcha 16)	Ecotorq 16S 2600 DD AMT (17,03-1)

Dirección

Circuito único servoasistido

Chasis

Grosor del chasis (mm)	10 mm con refuerzo
Resistencia del chasis [MPa]	500 MPa
Suspensión (Delante/Detrás)	Ballestas parabólicas / Suspensión tándem parabólica
Eje	Reducción de cubo
Relación de eje (Manual/Automática)	4,08 / 3,57
Neumáticos	315/80 R 22,5
Llanta de rueda	22,5 x 9 Acero

Sistema de frenado

Frenos (delante/detrás) (Ø.mm x mm. longitud)	410 x 200, sistema de frenado Z-Cam
Sistema de frenado	Circuito de frenos doble- Unidad de tratamiento de aire con separador de aceite y calefactor integrados
Potencia de freno motor	máx. 340 kW (nivel motor)
Potencia de Retarder [opcional]	máx. 450kW / continuo 160kW

Sistema eléctrico

Batería	24V, 2 x 12V 150 Ah
Alternador / Motor de arranque	130 A / 6,5 kW

Depósitos

Depósito de combustible	315 l Acero
Depósito de Adblue	55 l



Sharing the load

Dimensiones (mm)				
Voladizo delantero	1500			
Distancia entre ejes	4500			
Longitud total	9090			
Distancia entre el segundo y el tercer centro de rueda	1350			
Longitud cabina total	2043			
Altura vehículo total	3100			
Anchura vehículo total (sin retrovisores)	2540			
Anchura chasis	770			
Voladizo trasero	1740			
Longitud chasis útil	6738			
Altura chasis-Delante	1093			
Altura chasis-Detrás	1155			
Altura mínima de los bajos-Delante	390			
Altura mínima de los bajos-Detrás	303			
Radio de giro	9790			
Pesos (kg)	1. Eje	2. Eje	3. Eje	Total
Masa máxima autorizada por eje	8000	13400	13400	34000
Peso en vacío	5484	2238	2238	9959
Carga útil	2516	11162	11163	24042
Masa máxima en carga admisible (MMA - Legal)	8000	9500	9500	26000

EQUIPAMIENTO ESTÁNDAR

- Aire acondicionado
- AM/FM/Aux In/USB/Bluetooth
- Suspensión de cabina independiente de 4 puntos para cabina diurna
- Control de crucero
- Freno motor
- Freno de tambor
- Ventanas accionadas eléctricamente
- Retrovisores laterales calefactados y accionados eléctricamente
- Nivelación de los faros accionada eléctricamente
- Columna de dirección con altura e inclinación ajustables
- Asiento del conductor calefactado y con suspensión neumática
- Apoyo lumbar
- Barras estabilizadoras del vehículo delantera y trasera
- Sistema antibloqueo del freno (ABS)
- Sensor de desgaste de las pastillas de freno
- Inmovilizador
- Llave única con control remoto y cierre centralizado
- Luz de seguridad
- Luz de aproximación
- Bloqueo del diferencial
- Tacógrafo digital
- Compresor de aire conmutable para aumentar el ahorro de combustible
- Cristal trasero
- Ganchos de remolque delanteros (dobles)
- Protector del depósito de aceite
- Ventilación en el techo
- Doble luz de situación en el techo

EQUIPAMIENTO OPCIONAL

- Toma de fuerza accionada por transmisión offset (doble marcha) sin brida y unidad de control
- Toma de fuerza accionada por transmisión directa (doble marcha) con brida y unidad de control
- Toma de fuerza accionada por motor y unidad de control interior
- Transmisión automática (Modos normal, Off road, Rocking)
- Retarder
- Pack ADR
- Cabina dormitorio de techo bajo
- Calefactor auxiliar de cabina (tipo húmedo)
- Paquete de frío con calefactor de cabina tipo húmedo y batería de 225 Ah
- Abatimiento eléctrico de cabina
- Opciones de toma de fuerza accionada por motor y unidad de control interior
- Opciones de toma de fuerza accionada por transmisión y unidad de control interior
- Doble asiento del pasajero
- Techo solar operado manualmente
- Protección lateral
- Capacidad de remolque de hasta 10 T
- Capacidad de remolque de más de 10 T
- Luces rotativas de techo
- EBS (Sistema de frenado electrónico)
- ESP (Sistema electrónico de estabilidad)
- EHPAS (Sistema de dirección electrohidráulica)
- Paquete construcción (capacidad eje delantero 9T, EHPAS & neumáticos 385/65 R 22,5)

Este folleto incluye productos diseñados para los vehículos Ford. Proporciona información sobre las especificaciones técnica actuales y los accesorios estándar u opcionales disponibles a partir de la fecha en que se publicó. Las características de los accesorios estándar y opcionales de los vehículos pueden modificarse en un momento dado. Por este motivo, consulte con nuestros concesionarios autorizados para obtener información actualizada y precisa de las características del vehículo que desea adquirir. Por los motivos anteriormente mencionados, este folleto no garantiza las especificaciones descritas en el mismo. Las imágenes utilizadas en este folleto pueden diferir de los vehículos en venta.

Las especificaciones técnicas que se indican en el presente folleto son para vehículos estándar.
La selección de cualquier accesorio opcional puede producir diferencias respecto a estas especificaciones.